

Stageplan - Joe Bar Blues Street

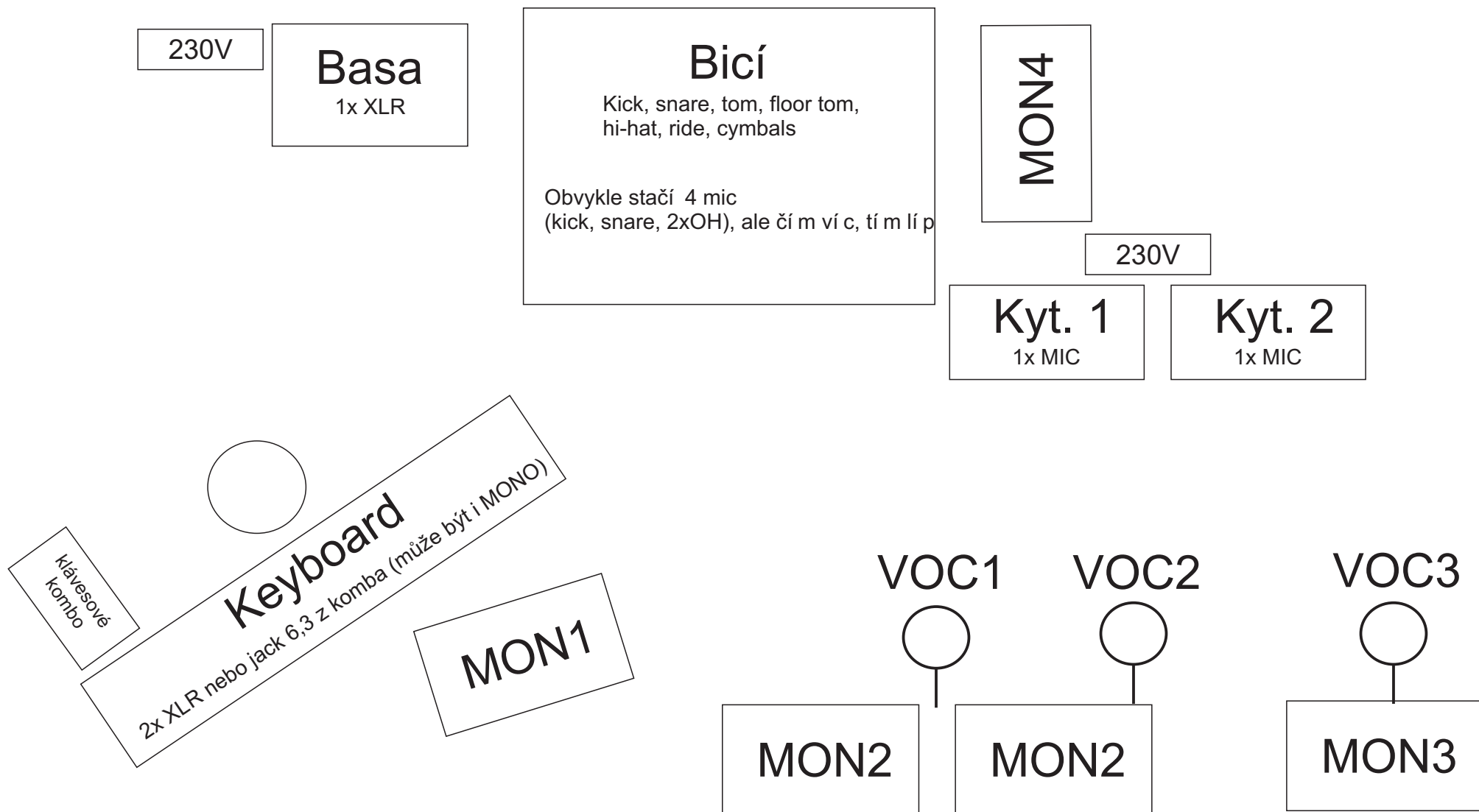

PA system - fungující v celém běžném frekvenčním pásmu, pokud možno vybaven výstupním EQ na MASTERu..

Počet MON cest v ideálním případě 4, ale minimum jsou 2. Opět by každá cesta měla být vybavena EQ. Počet monitorů v ideálním případě 5, ale stačí i 3.

Na VOCály, použít MIC Shure SM58, případně Shure SM57 BETA. Jiným značkám se nebráníme, pokud to nebude vadit a bude tomu rozmět ;-)

Na KYTary použít Shure SM57, případně AKG D770, opět se nebráníme jiným značkám.

Na bicí použít jakoukoliv bicí sadu, ovšem na Kick v ideálním případě Senheiser E602, nebo AKG D112

VOC 1 - zpěvák má vlastní bezdrátový In-Ear, proto by byla vítána možnost zapojení do mixu na nějaký volný AUX

Na VOC, pokud je, použít lehce COMPRESSOR a efekt (REVERB nebo HALL)